

INSPIRON™

GUÍA DE CONFIGURACIÓN

Modelo PP19S

Notas, precauciones y avisos

 **NOTA:** una NOTA indica información importante que le ayudará a hacer un mejor uso del equipo.

 **PRECAUCIÓN:** una PRECAUCIÓN indica la posibilidad de daños en el hardware o la pérdida de datos, e informa de cómo evitar el problema.

 **AVISO:** un mensaje de AVISO indica el riesgo de daños materiales, lesiones o incluso la muerte.

La información contenida en este documento puede modificarse sin previo aviso.

© 2008–2009 Dell Inc. Todos los derechos reservados.

Queda estrictamente prohibida la reproducción de estos materiales del modo que sea sin el consentimiento por escrito de Dell Inc.

Marcas comerciales utilizadas en este texto: *Dell*, el logotipo de *DELL*, *Inspiron*, *YOURS IS HERE* y *DellConnect* son marcas comerciales de Dell Inc.; *Intel* es una marca comercial registrada y *Atom* es una marca comercial de Intel Corporation en Estados Unidos y otros países; *Microsoft*, *Windows*, *Windows Vista* y el logotipo del botón de inicio de *Windows Vista* son bien marcas comerciales o marcas comerciales registradas de Microsoft Corporation en Estados Unidos y otros países; *Bluetooth* es una marca comercial registrada propiedad de Bluetooth SIG, Inc. y Dell la usa con licencia; *SRS Premium Sound*, *SRS* y el símbolo (O) son marcas comerciales de SRS Labs, Inc.

Otras marcas y otros nombres comerciales pueden utilizarse en este documento para hacer referencia a las entidades que los poseen o a sus productos. Dell Inc. renuncia a cualquier interés sobre la propiedad de marcas y nombres comerciales que no sean los suyos.

Abril de 2009

N/P U874K

Rev. A01

Contenido

Configuración del portátil Inspiron™	5	Funciones de la base y el teclado del equipo	18
Antes de configurar su equipo	5	Posturas en el ratón táctil	20
Conecte el adaptador de CA	6	Ajuste de la sensibilidad de la almohadilla de contacto	22
Conexión del cable de red (opcional)	7	Funciones de la pantalla	23
Pulse el botón de encendido	8	Extracción y colocación de la batería	24
Activar o desactivar conexión inalámbrica (opcional)	9	Características de software	25
Configuración de Ubuntu®	10	Solución de problemas	28
Configuración de Microsoft® Windows®	10	Problemas de red	28
Conectarse a Internet (opcional)	10	Problemas con la alimentación	29
Configuración del sintonizador de TV (la disponibilidad varía por regiones)	13	Problemas con la memoria	30
Uso del portátil Inspiron™	14	Bloqueos y problemas con el software	31
Funciones del lado derecho	14	Uso de las herramientas de soporte	34
Funciones del lado izquierdo	16	Centro de soporte técnico de Dell	34
		Mensajes del sistema	35

Contenido

Solucionador de problemas de hardware	37	Antes de comenzar	52
Dell Diagnostics	37	Cómo ponerse en contacto con Dell	53
Restauración del sistema operativo	40	Localización de más información y Recursos.....	55
Restaurar sistema	40	Especificaciones	58
Uso de Restaurar PC de Dell™ en Windows XP	42	Índice.....	66
Dell Factory Image Restore	44		
Reinstalación del sistema operativo	45		
Obtención de ayuda.....	48		
Servicio al cliente y asistencia técnica. . .	49		
DellConnect™	49		
Servicios en línea	49		
Servicio automatizado de estado de pedidos	50		
Información sobre productos	51		
Devolución de productos para su reparación en garantía o para abono	51		

Configuración del portátil Inspiron™

Esta sección ofrece información sobre la configuración del portátil Inspiron Mini 10.

Antes de configurar su equipo

Al situar el equipo, asegúrese de que deja un acceso fácil a la fuente de alimentación, una ventilación adecuada y que lo coloca sobre una superficie nivelada.

Las restricciones del flujo de aire alrededor del portátil Inspiron pueden hacer que se sobrecaliente. Para evitarlo, asegúrese de que deja al menos 10,2 cm (4 pulgadas) por la parte de atrás del equipo y un mínimo de 5,1 cm (2 pulgadas) por el resto de los lados. Nunca debe colocar el equipo en un espacio cerrado, como un armario o un cajón, cuando esté encendido.

 **AVISO:** No introduzca objetos ni permita que el polvo se acumule en las rejillas de ventilación ni las bloquee. No coloque el equipo Dell™ en un entorno con poca ventilación, como un maletín cerrado, mientras esté en encendido. La circulación restringida de aire podría dañar el equipo o provocar un incendio.

 **PRECAUCIÓN:** Colocar o apilar objetos pesados o cortantes sobre el equipo puede dañarlo de forma permanente.

Conecte el adaptador de CA

Conecte el adaptador de CA al equipo y enchúfelo a la corriente o al protector contra sobretensiones.

⚠ AVISO: El adaptador de CA funciona con tomas de alimentación eléctrica de todo el mundo. No obstante, los conectores de alimentación y los enchufes múltiples varían de un país a otro. El uso de un cable incompatible o la conexión incorrecta del cable a un enchufe múltiple o a la toma eléctrica puede provocar fuego o dañar el equipo de forma permanente.

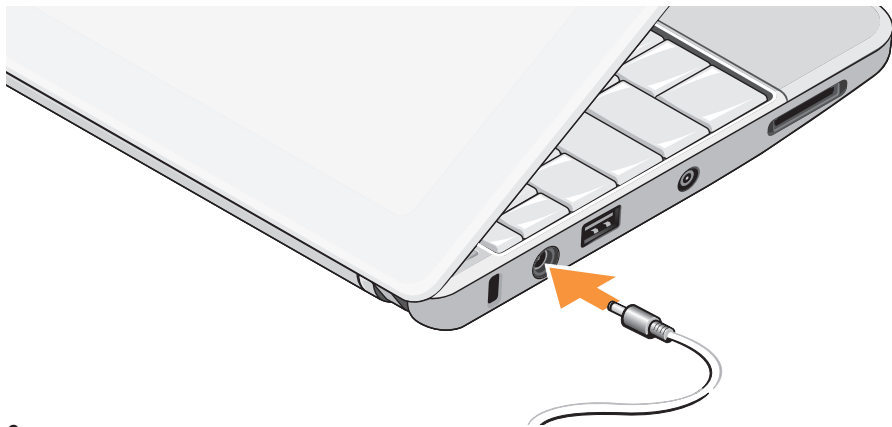

Conexión del cable de red (opcional)

Para usar una conexión de red por cable,
conecte el cable de red.



Pulse el botón de encendido



Activar o desactivar conexión inalámbrica (opcional)

Para activar la conexión inalámbrica:

1. Encienda el equipo.
2. Haga doble clic en el icono  de la bandeja del sistema o pulse <F2>.

Se mostrará el cuadro de diálogo de **Activar o desactivar la conexión inalámbrica**.
3. Seleccione la opción u opciones que desee activar:
 - **Activar Bluetooth**
 - **Activar LAN/WiMax inalámbrica**
 - **Activar WAN/GPS inalámbrica**
4. Haga clic en **Aceptar**.

Para desactivar la conexión inalámbrica:

1. Haga doble clic en el icono  de la bandeja del sistema o pulse <F2>.

Se mostrará el cuadro de diálogo de **Activar o desactivar la conexión inalámbrica**.
2. Cancele la opción u opciones que desee desactivar:
 - **Activar Bluetooth**
 - **Activar LAN/WiMax inalámbrica**
 - **Activar WAN/GPS inalámbrica**
3. Haga clic en **Aceptar**.

 **Nota:** Dependiendo de la configuración del equipo, es posible que no aparezca la opción WiMax.

Configuración de Ubuntu®

El equipo Dell estará preconfigurado con el sistema operativo Ubuntu si lo solicitó al hacer el pedido. Consulte la *Guía de inicio rápido de Ubuntu* que se entrega con el equipo para obtener información específica sobre el sistema operativo.

Configuración de Microsoft® Windows®

El equipo Dell estará preconfigurado con el sistema operativo Microsoft Windows si lo solicitó al hacer el pedido. Para instalar Windows por primera vez, siga las instrucciones que se muestran en pantalla. Estos pasos son obligatorios y pueden llevarle hasta 15 minutos. Las pantallas le llevarán a través de diversos procedimientos, incluyendo la aceptación de los acuerdos de licencia, preferencias de instalación y configuración de una conexión de Internet.

 **PRECAUCIÓN: No interrumpa el proceso de instalación del sistema operativo. De hacerlo puede inutilizar el equipo.**

Conectarse a Internet (opcional)

 **NOTA:** Los ISP y sus ofertas varían según el país.

Para conectarse a Internet, se necesita un módem o una conexión de red y un proveedor de servicios de Internet (ISP).

Configuración de una conexión de Internet por cable

Si utiliza una conexión telefónica, enchufe una línea telefónica al conector del módem USB externo (opcional) y a la toma de teléfono de la pared antes de configurar la conexión a Internet. Si utiliza una conexión ADSL o de módem por cable o satélite, póngase en contacto con su ISP o el servicio de telefonía móvil para obtener instrucciones de configuración.

Configuración de una conexión inalámbrica

Antes de poder usar la conexión de Internet inalámbrica es necesario conectar el enrutador inalámbrico. Para configurar la conexión en el enrutador inalámbrico:

1. Asegúrese de que la conexión inalámbrica está activada en el equipo (consulte “Activar o desactivar conexión inalámbrica (opcional)” en la página 9).
2. Guarde y cierre los archivos abiertos y salga de todos los programas activos.
3. Haga clic en el botón Inicio y, a continuación, haga clic en **Conectarse a**.
4. Siga las instrucciones de la pantalla para realizar la configuración.

Configuración de la conexión a Internet

Para configurar una conexión a Internet con un acceso directo al ISP en el escritorio:

1. Guarde y cierre los archivos abiertos y salga de todos los programas activos.
2. Haga doble clic en el icono ISP en el escritorio de Microsoft Windows.
3. Siga las instrucciones de la pantalla para realizar la configuración.

Si no tiene un icono ISP en el escritorio o si desea configurar una conexión a Internet con un ISP diferente, lleve a cabo los pasos que se indican la siguiente sección.

 **NOTA:** Si no puede conectarse a Internet pero anteriormente sí podía conectarse, es posible que el ISP haya interrumpido el servicio. Póngase en contacto con el ISP para comprobar el estado del servicio o intente conectar más tarde.

 **NOTA:** Tenga preparada la información del ISP. Si no tiene un ISP, el asistente **Conectarse a Internet** puede servirle de ayuda para conseguir uno.

Windows Vista®

1. Guarde y cierre los archivos abiertos y salga de todos los programas activos.
2. Haga clic en **Iniciar**  → **Panel de control**.
3. En **Red e Internet**, haga clic en **Conectarse a Internet**.

Aparecerá la ventana **Conectarse a Internet**.

- Haga clic en **Banda ancha (PPPoE)** o **Acceso telefónico**, dependiendo de cómo desee conectarse:
 - Elija **Banda ancha** si va a usar una conexión ADSL, módem por satélite, módem de TV por cable o tecnología inalámbrica Bluetooth®.
 - Elija **Acceso telefónico** si va a usar un módem de acceso telefónico o RDSI.

 **NOTA:** Si no sabe qué tipo de conexión seleccionar, haga clic en **Ayuda para elegir** o póngase en contacto con su ISP.

- Siga las instrucciones de la pantalla y utilice la información de configuración facilitada por el ISP para completar el proceso de configuración.

Windows XP

- Guarde y cierre los archivos abiertos y salga de todos los programas activos.
- Haga clic en **Iniciar** → **Panel de control**.
- En **Conexiones de red e Internet**, seleccione **Configurar o cambiar conexión de Internet**. Aparecerá la ventana **Propiedades de Internet**.
- Haga clic en **Configurar**. Aparece la ventana **Asistente para conexión nueva**.
- Haga clic en **Conectarse** a Internet.
- En la siguiente ventana, seleccione la opción correspondiente:
 - Si no dispone de un ISP y desea seleccionar uno, haga clic en **Elegir de una lista de proveedores de servicios de Internet (ISP)**.
 - Si el ISP ya le ha proporcionado la información de configuración, pero no ha recibido el CD de instalación, haga clic en **Establecer mi conexión manualmente**.
 - Si dispone de un CD, haga clic en **Usar el CD que tengo de un proveedor de servicios de Internet (ISP)**.

7. Haga clic en **Siguiente**.

Si seleccionó Configurar mi conexión manualmente, continúe en el paso 6. En caso contrario, siga las instrucciones de la pantalla para completa la configuración.

 **NOTA:** Si no sabe qué tipo de conexión seleccionar, póngase en contacto con su ISP.

8. Seleccione la opción apropiada de **¿Cómo desea conectar a Internet?** y, a continuación, haga clic en **Siguiente**.

9. Utilice la información de configuración proporcionada por el ISP para realizar la configuración.

Configuración del sintonizador de TV (la disponibilidad varía por regiones)

Puede configurar el sintonizador de TV mediante el PowerCinema.

Para configurar el sintonizador de TV la primera vez:

1. Haga clic en el icono de PowerCinema icono **Inicio**→ **Todos los programas**.
2. Vaya al **Menú principal**→ **Entretenimiento**→ **Live TV** y siga las instrucciones de la pantalla.

Para volver a configurar los parámetros del sintonizador de TV:





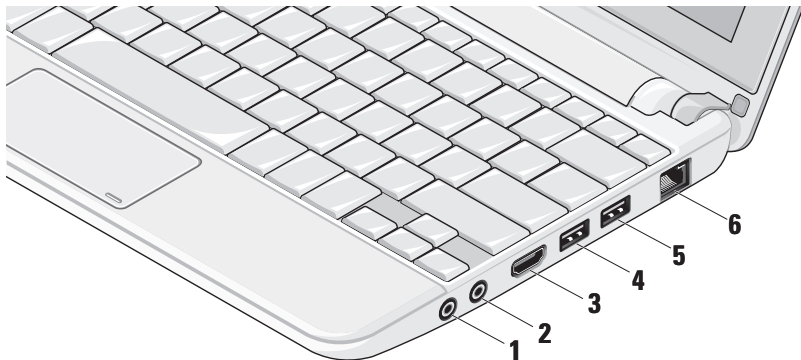

1. Haga clic en el icono de PowerCinema icono **Inicio**→ **Todos los programas**.
2. Vaya al **Menú principal**→ **Entretenimiento**→ **Live TV**.
3. Haga clic en **Avanzado** en el menú de control.
4. Seleccione **Configuración**.
5. Haga clic en **Ejecutar asistente de configuración** y siga las instrucciones que aparecen en pantalla.

Uso del portátil Inspiron™

El Inspiron Mini 10 tiene indicadores y botones que proporcionan información y le permiten realizar tareas comunes. Los conectores del equipo ofrecen la opción de conectar dispositivos adicionales.





Funciones del lado derecho

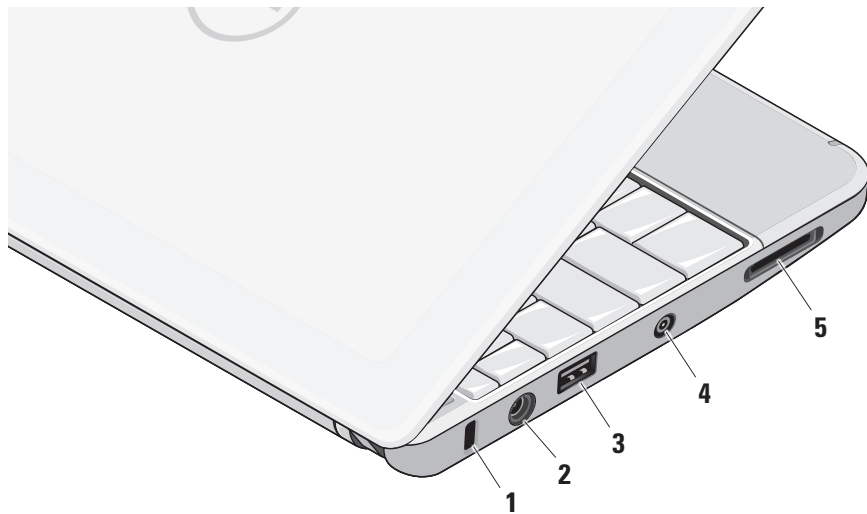

-  **Conector de salida de audio/auriculares:** conecta a un par de auriculares o envía el audio a un altavoz o sistema de sonido.
-  **Conector de entrada de audio/micrófono:** conecta un micrófono o señal de entrada para los programas de audio.
-  **Conector HDMI:** conecta a un TV tanto para señales de audio 5.1 como de vídeo.
 **NOTA:** Cuando se usa con un monitor, sólo se puede leer la señal de vídeo.
-  **Conector USB 2.0:** conecta a dispositivos USB, como ratones, teclados, impresoras, unidades externas o reproductores MP3.
-  **Conector USB de alimentación:** conecta a dispositivos USB que requieren más potencia. Este puerto admite corrientes de hasta 2 A.
-  **Conector de red:** si usa una señal de red por cable, conecta el equipo a la red o a un dispositivo de banda ancha.

Funciones del lado izquierdo



- 1 Ranura para cable de seguridad:** sujeta dispositivos antirrobo comerciales al equipo.
 **NOTA:** Antes de adquirir un dispositivo antirrobo, asegúrese de que encajará en la ranura del cable de seguridad del equipo.
-  **Conector del adaptador de CA:** conecta al adaptador de CA que alimenta el equipo y carga la batería.
-  **Conector USB 2.0:** conecta a dispositivos USB, como ratones, teclados, impresoras, unidades externas o reproductores MP3.
- 4 Conector de entrada de antena (en los modelos compatibles):** conecta a una antena externa mediante un conector MCX para ver programas usando la tarjeta sintonizadora de TV (opcional). Para obtener más información sobre la configuración de la tarjeta sintonizadora de TV, consulte “Configuración del sintonizador de TV” (la disponibilidad varía por regiones) en la página 13.
-  **SD/SDHC/MMC/MS/MSPPro Lector de tarjetas de memoria multimedia 3 en 1:** ofrece una manera cómoda y rápida de ver y compartir fotos digitales, música y vídeos almacenados en tarjetas de memoria multimedia:
 - Tarjeta de memoria Secure Digital (SD)
 - Tarjeta Secure Digital High Capacity (SDHC)
 - Tarjeta multimedia (MMC)
 - Memory Stick
 - Memory Stick PRO

Funciones de la base y el teclado del equipo

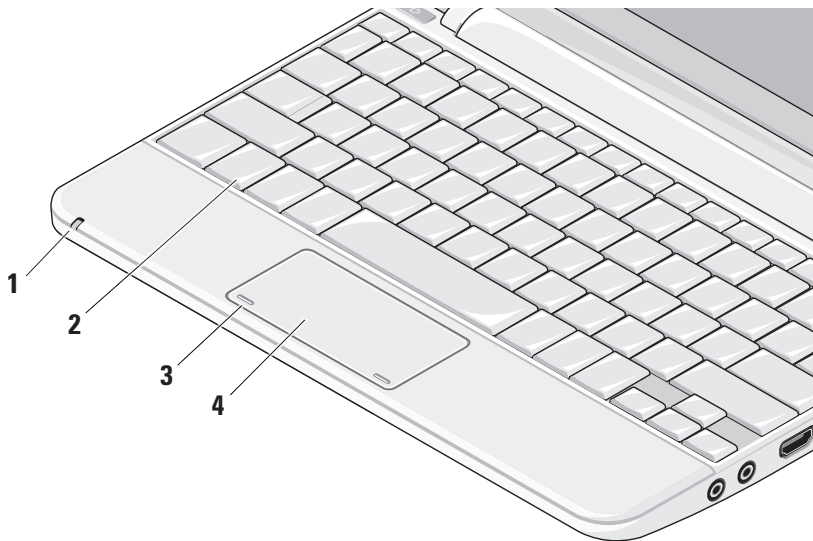

1 Indicador de estado de la batería: se ilumina o parpadea para indicar un cambio en el estado de carga de la batería. La luz indica los siguientes estados durante la carga o usando el equipo con:

un adaptador de CA

- Blanco fijo: El equipo está encendido y la batería está cargando.
- Blanco parpadeante: El equipo se encuentra en modo de espera.
- Apagado: El equipo está apagado y la batería está correctamente cargada.

una batería

- Blanco fijo: el equipo está encendido.
- Blanco parpadeante: El equipo se encuentra en modo de espera.
- Luz ámbar parpadeante: la carga de la batería está baja. Conecte un adaptador de CA para cargar la batería.
- Apagado: el equipo está apagado.

2 Teclado: la configuración de este teclado se puede personalizar usando la utilidad de configuración del sistema.

3 Botones del ratón táctil: ofrecen las funciones de hacer clic con el botón derecho y el botón izquierdo de un ratón normal.

4 Ratón táctil: Realiza la misma función que un ratón normal. Admite las funciones **Desplazamiento, Pasar, Ampliar, Girar** y **Escritorio**. Para obtener más información, consulte “Posturas en el ratón táctil” en la página 20.

Posturas en el ratón táctil

Desplazamiento

Le permite desplazarse por los contenidos.
La función de desplazamiento incluye:

Pan: le permite mover el enfoque del objeto seleccionado cuando no está visible todo él.

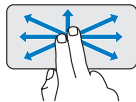

Mueva dos dedos en la dirección que desee para panoramizar el objeto seleccionado.

Desplazamiento automático vertical: le permite desplazarse hacia arriba o abajo de la ventana activa.

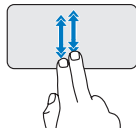

Mueva dos dedos hacia arriba o hacia abajo para activar el desplazamiento automático vertical.

Toque la superficie táctil para detener el desplazamiento automático.

Desplazamiento automático horizontal: le permite desplazarse hacia la izquierda o la derecha de la ventana activa.

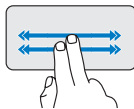

Mueva dos dedos hacia la izquierda o la derecha a un ritmo rápido para activar el desplazamiento automático horizontalmente.

Toque la superficie táctil para detener el desplazamiento automático.

Pasar

Le permite pasar el contenido hacia adelante o hacia atrás basándose en la dirección del pase.

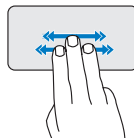

Mueva tres dedos rápidamente en la dirección que desee para pasar el contenido de la ventana activa.

Ampliar

Le permite subir o bajar el aumento del contenido de la pantalla. La función de ampliar incluye:

Presionar: le permite acercar o alejar separando dos dedos o juntándolos en la superficie táctil.

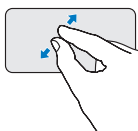

Para acercar. Separe dos dedos para ampliar la vista de la ventana activa.

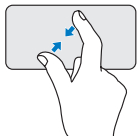

Para alejar. Junte dos dedos para reducir la vista de la ventana activa.

Girar

Le permite girar el contenido activo de la pantalla. La función de girar incluye:

Torcer: le permite girar el contenido activo en incrementos de 90 grados usando dos dedos; mientras que uno está fijo el otro gira.

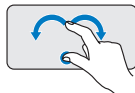

Manteniendo el pulgar colocado, mueva el dedo índice en dirección arqueada a la derecha o la izquierda para girar el elemento seleccionado 90 grados en el sentido de las agujas del reloj o en sentido contrario.

Escritorio

Le permite minimizar todas las ventanas abiertas juntas para que quede visible el Escritorio.

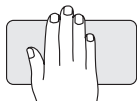

Coloque la mano sobre la superficie táctil con cualquier orientación y manténgala brevemente.

Ajuste de la sensibilidad de la almohadilla de contacto

La función de seguimiento de la palma le permite ajustar la sensibilidad de la almohadilla de contacto y es útil para prevenir movimientos del puntero no deseados mientras se escribe.

Para ajustar la sensibilidad de la almohadilla de contacto:

1. Haga clic en **Iniciar**  → **Panel de control** → **Ratón** y seleccione la ficha **Elantech**.

2. Haga clic en **Opciones...** y en la ventana **Elan Smart-Pad** que aparece, desplácese hacia abajo y seleccione **PalmTracking** (Seguimiento de la palma).
3. Arrastre el control deslizante **PalmTracking Sensitivity** (Sensibilidad del seguimiento de la palma) para aumentar o disminuir la sensibilidad de la almohadilla de contacto.

Funciones de la pantalla

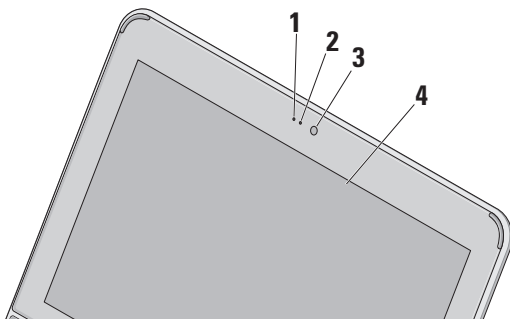

- 1 Micrófono:** ofrece un sonido de calidad para la conversación con audio y la grabación de voz.
- 2 Indicador luminoso de actividad de la cámara:** luz que indica cuándo la cámara está encendida o apagada.
- 3 Cámara:** cámara incorporada para la captura de vídeo, conferencias y charlas.
- 4 Pantalla:** la pantalla puede variar en función de las selecciones hechas al comprar el equipo. Para obtener más información sobre las pantallas, consulte la *Guía tecnológica de Dell*.

Extracción y colocación de la batería

⚠ AVISO: El uso de baterías incompatibles puede aumentar el riesgo de incendio o explosión. Este equipo sólo debe usarse con baterías compradas a Dell. No utilice baterías de otros equipos.

⚠ AVISO: Antes de extraer la batería, apague el equipo y quite los cables externos (incluyendo el adaptador de CA).

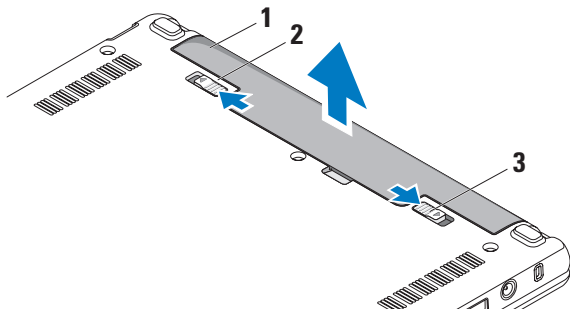

- 1 batería
- 2 pasador de liberación de la batería
- 3 pasador de bloqueo de la batería

Para extraer la batería:

1. Apague el equipo y dele la vuelta.
2. Deslice el pasador de bloqueo de la batería hasta que oiga un clic, que indica que está bien encajado.
3. Deslice el pasador de liberación de la batería a la posición desbloqueada.
4. Saque la batería de su compartimento.

Para volver a colocar la batería, deslícela en el compartimento hasta que encaje.

A continuación deslice el pasador bloqueo de la batería a la posición de bloqueo.

Características de software

 **NOTA:** Para obtener más información sobre las funciones descritas en esta sección, consulte la *Guía tecnológica de Dell* en el disco duro o en el sitio Web de la asistencia de Dell en **support.dell.com**.

Productividad y comunicación

Puede usar el equipo para crear presentaciones, folletos, tarjetas de felicitación y hojas de cálculo dependiendo de las aplicaciones que tenga instaladas. Compruebe el pedido de compra para ver el software que el equipo tiene instalado.

Después de conectarse a Internet, podrá acceder a sitios Web, configurar cuentas de correo electrónico, cargar y descargar películas, etc.

Entretenimiento y multimedia

Puede usar el equipo para ver vídeos, jugar, crear sus propios CD, escuchar música y estaciones de radio.

Personalización del escritorio

Puede personalizar el escritorio para cambiar la apariencia, resolución, fondo, protector de pantalla, etc.

Windows Vista

1. Haga clic con el botón derecho en una zona abierta del escritorio para acceder a la ventana de propiedades de la pantalla.
2. Haga clic en **Personalizar**, para abrir la ventana **Personalizar apariencia y sonidos** y ver más información sobre las opciones de personalización.

Windows XP

1. Haga clic con el botón derecho en una zona abierta del escritorio para acceder a la ventana de propiedades de la pantalla.
2. Haga clic en **Propiedades**, para abrir la ventana **Propiedades de la pantalla** y ver más información sobre las opciones de personalización.

Personalización de la configuración de la energía

Puede usar las opciones de energía del sistema operativo para realizar la configuración de energía del equipo. Windows ofrece tres opciones predeterminadas:

- **Equilibrado:** esta opción ofrece rendimiento completo cuando lo necesita y ahorra energía durante los períodos de inactividad.
- **Ahorro de energía:** esta opción ahorra energía reduciendo el rendimiento del sistema para maximizar la duración del equipo y reduciendo la cantidad de energía consumida por el equipo a lo largo de su vida.
- **Alto rendimiento:** esta opción proporciona el nivel más alto de rendimiento del sistema del equipo adaptando la velocidad del procesador a la actividad y maximizando el rendimiento del sistema.

Copia de seguridad de los datos

Se recomienda hacer periódicamente copias de seguridad de los archivos y carpetas del equipo. Para hacer la copia de seguridad:

Windows Vista

1. Haga clic en **Iniciar**  → **Panel de control** → **Sistema y mantenimiento** → **Centro de bienvenida** → **Transferir archivos y configuraciones**.
2. Haga clic en **Copia de seguridad de archivos** o **Copia de seguridad del equipo**.
3. Haga clic en el cuadro de diálogo **Continuar con el control de su cuenta de usuario** y siga las instrucciones del asistente para la **Copia de seguridad de archivos**.

Windows XP

1. Haga clic en **Inicio** → **Todos los programas** → **Accesorios** → **Herramientas del sistema** → **Copia de seguridad**.
2. Siga las instrucciones del Asistente para la **Copia de seguridad de archivos**.

Solución de problemas

 **AVISO:** Solo puede quitar la cubierta del equipo el personal debidamente preparado. Consulte el *Manual de servicio* en el sitio Web de la asistencia de Dell en support.dell.com para ver instrucciones avanzadas sobre reparación.

Problemas de red

Conexiones inalámbricas

Si se pierde la conexión de red inalámbrica

El enrutador inalámbrico está desconectado o la conexión inalámbrica ha sido desactivada en el equipo.

- Compruebe el enrutador inalámbrico para asegurarse de que está encendido y conectado a la fuente de datos (módem por cable o concentrador de red).

- Puede haber interferencias bloqueando o interrumpiendo la conexión inalámbrica. Trate de acercar el equipo al enrutador inalámbrico.
- Restablezca la conexión al enrutador inalámbrico:
 - a. Asegúrese de que la conexión inalámbrica está activada en el equipo (consulte “Activar o desactivar conexión inalámbrica (opcional)” en la página 9).
 - b. Guarde y cierre los archivos abiertos y salga de todos los programas activos.
 - c. Haga clic en el botón Inicio y, a continuación, haga clic en **Conectarse a**.
 - d. Siga las instrucciones de la pantalla para realizar la configuración.

Conexiones por cable

Si se ha perdido la conexión de red: el cable de red está suelto o dañado.

- Compruebe el cable para asegurarse de que está enchufado y que no está dañado.

El indicador luminoso de integridad de la conexión del conector de red integrado le permite verificar que la conexión está funcionando y proporciona información sobre el estado:

- Luz verde: existe una conexión correcta entre una red a 10 Mbps y el equipo.
- Luz naranja: existe una conexión correcta entre una red a 100 Mbps y el equipo.
- Luz apagada: el equipo no detecta ninguna conexión física a la red.

 **NOTA:** El indicador luminoso de integridad de la conexión del conector de red solo es para la conexión por cable. No facilita el estado de las conexiones inalámbricas.

Problemas con la alimentación

Si el indicador luminoso de encendido está apagado: el equipo está apagado o no recibe corriente.

- Si el equipo está conectado a una regleta de enchufes, asegúrese de que ésta a su vez está conectada a una toma eléctrica y de que está encendida. Además, desvíe los dispositivos de protección de la alimentación, las regletas de enchufes y los alargadores de alimentación para comprobar que el equipo se enciende correctamente.
- Asegúrese de que la toma eléctrica funciona; para ello, pruébela con otro dispositivo, por ejemplo, una lámpara.
- Compruebe las conexiones de cable del adaptador de CA. Si el adaptador de CA tiene una luz, asegúrese de que está encendido.

Si el indicador luminoso de encendido está en color blanco fijo y el equipo no responde:

es posible que la pantalla no responda. Pulse el botón de encendido hasta que el equipo se apague y vuélvalo a encender.

Si el indicador luminoso de encendido está parpadeando en blanco: el equipo está en el modo de espera. Pulse una tecla del teclado, mueva el puntero usando el ratón táctil o un ratón normal conectado o pulse el botón de encendido para reanudar el funcionamiento normal.

Si el indicador luminoso está parpadeando en ámbar: es posible que un dispositivo esté funcionando mal o que la carga de la batería sea baja.

- Si el equipo está recibiendo alimentación eléctrica, es posible que un dispositivo esté funcionando mal o esté incorrectamente instalado.
- Si la carga de la batería es baja, conecte el equipo al adaptador de CA.

Si encuentra alguna interferencia que dificulte la recepción del equipo: alguna señal está creando interferencias interrumpiendo o bloqueando otras señales. Algunas de las causas de las interferencias son:

- Alargadores de alimentación, de teclado y de ratón.
- Demasiados dispositivos conectados a una regleta de enchufes.
- Varias regletas de enchufes conectadas a la misma toma eléctrica.

Problemas con la memoria

Si recibe un mensaje que indica que la memoria es insuficiente:

- Guarde y cierre todos los archivos abiertos y salga de todos los programas que estén abiertos y no los utilice para ver si así se resuelve el problema.

- Consulte la documentación del software para ver los requisitos mínimos de memoria. Si es necesario, instale memoria adicional (consulte el *Manual de servicio* del sitio Web de la asistencia de Dell en support.dell.com).

Si tiene otros problemas con la memoria:

- Compruebe si el módulo de memoria es compatible con el equipo. El equipo admite memoria DDR2. Para obtener información sobre el tipo de memoria admitida por el equipo, consulte “Especificaciones” en la página 58.
- Vuelva a colocar los módulos de memoria (consulte el *Manual de servicio* del sitio Web de la asistencia de Dell en support.dell.com).
- Ejecute los Dell Diagnostics (consulte “Dell Diagnostics” en la página 37).

Bloqueos y problemas con el software

Si el equipo no se inicia: asegúrese de que el cable de alimentación está bien conectado al equipo y a la toma eléctrica.

Si un programa deja de responder: cierre el programa.

1. Pulse <Ctrl><Shift><Esc> simultáneamente.
2. Haga clic en **Aplicaciones**.
3. Haga clic en el programa que ha dejado de responder.
4. Haga clic en **Finalizar tarea**.

Si un programa falla repetidamente: compruebe la documentación del software. En caso necesario, desinstale y vuelva a instalar el programa.

 **NOTA:** Normalmente el software incluye instrucciones de instalación en su documentación o en el soporte multimedia (CD o DVD).

 **NOTA:** Puede que su equipo no tenga una unidad óptica. Utilice una unidad óptica externa o cualquier dispositivo de almacenamiento externo para los procedimientos relacionados con soportes multimedia.

Si el equipo deja de responder o aparece una pantalla de color azul fijo:

 **PRECAUCIÓN:** Es posible que se pierdan datos si no puede apagar el sistema operativo.

Si no puede conseguir que responda pulsando una tecla o moviendo el ratón, pulse el botón de alimentación durante unos 8 ó 10 segundos como mínimo (hasta que se apague el equipo). A continuación, reinicie el equipo.

Se ha diseñado un programa para un sistema operativo anterior de Microsoft® Windows®:

Ejecute el asistente para compatibilidad de programas. El Asistente para compatibilidad de programas configura un programa de manera que se ejecute en un entorno similar a los entornos de sistemas operativos que no son Windows Vista/XP.

Windows Vista

1. Haga clic en **Iniciar**  → **Panel de control** → **Programas** → **Usar un programa más antiguo con esta versión de Windows**. En la pantalla de bienvenida, haga clic en **Siguiente**.

2. Siga las instrucciones que aparecen en la pantalla.

Windows XP

1. Haga clic en **Inicio** → **Todos los programas** → **Accesorios** → **Asistente para compatibilidad de programas**.

2. En la pantalla de bienvenida, haga clic en **Siguiente**.

3. Siga las instrucciones que aparecen en la pantalla.

Si tiene otros problemas de software:

- Realice inmediatamente una copia de seguridad de los archivos.
 - Utilice un programa de búsqueda de virus para comprobar la unidad de disco duro o los CD.
 - Guarde y cierre todos los archivos o programas abiertos y apague el equipo a través del menú **Inicio**.
 - Compruebe la documentación del software o póngase en contacto con el fabricante de software para obtener información sobre la solución de problemas:
 - Asegúrese de que el programa sea compatible con el sistema operativo instalado en el equipo.
 - Asegúrese de que el equipo cumple los requisitos mínimos de hardware necesarios para ejecutar el software. Consulte la documentación del software para obtener más información.
- Asegúrese de que el programa esté instalado y configurado correctamente.
 - Compruebe que los controladores de dispositivo sean compatibles con el programa.
 - Si es necesario, desinstale el programa Dell Support Center y, a continuación, vuelva a instalarlo.
 - Escriba cualquier mensaje de error que pueda mostrarse para ayudarle a resolver el problema cuando se ponga en contacto con Dell.

Uso de las herramientas de soporte

 **NOTA:** Las instrucciones de esta sección son para equipos con el sistema operativo Windows Vista instalado.

Centro de soporte técnico de Dell

El **Centro de soporte técnico de Dell** le ayuda a encontrar el servicio, asistencia técnica e información específica sobre el sistema que necesita. Para obtener más información sobre el **Centro de soporte técnico de Dell** y las herramientas de soporte disponibles, haga clic en la ficha **Servicios** de support.dell.com.

Haga clic en el icono  de la barra de tareas para ejecutar la aplicación. La página principal le facilita vínculos para acceder a:

- Autoayuda (solución de problemas, seguridad, rendimiento del sistema, red e Internet, copias de seguridad y recuperación, y el sistema operativo Windows Vista).

- Alertas (alertas de soporte técnico importantes para su equipo).
- Asistencia de Dell (soporte técnico con DellConnect™, servicio de atención al cliente, formación y tutoriales, cómo obtener ayuda de Dell con una llamada de teléfono y exploración en línea con PCCheckUp).
- Acerca del sistema (documentación del sistema, información sobre la garantía, información sobre el sistema, actualizaciones y accesorios).

En la parte superior de la página principal del **Centro de soporte técnico de Dell** se muestra el número del modelo de su sistema con la etiqueta de servicio y el código de servicio rápido.

Para obtener más información sobre el **Centro de soporte técnico de Dell**, consulte la *Guía tecnológica de Dell* en el disco duro o en el sitio Web de la asistencia de Dell en support.dell.com.

Mensajes del sistema

Si el equipo tiene un problema o un error, es posible que muestre un mensaje del sistema que le ayudará a identificar la causa y la acción que se necesita para resolver el problema.

 **NOTA:** Si el mensaje que recibe no figura en los siguientes ejemplos, consulte la documentación del sistema operativo o del programa que se estaba ejecutando cuando ha aparecido el mensaje. Alternativamente, consulte la *Guía tecnológica de Dell* instalada en el disco duro o en el sitio Web de la asistencia de Dell en **support.dell.com**.

Alert! Previous attempts at booting this system have failed at checkpoint [nnnn]. For help in resolving this problem, please note this checkpoint and contact Dell Technical Support (¡Alerta! Los intentos previos de iniciar este sistema han dado error en el punto de comprobación [nnnn]. Para ayudar a resolver este problema, anote el punto de comprobación

y llame a Soporte técnico de Dell): El equipo no pudo completar la rutina de inicio tres veces consecutivas por el mismo error (consulte “Cómo ponerse en contacto con Dell” en la 53 para obtener ayuda).

CMOS checksum error (Error de la suma de comprobación del CMOS): posible fallo de la placa madre o batería RTC baja. Sustituya la batería. Consulte la *Guía tecnológica de Dell* en el disco duro o en el sitio Web de la asistencia de Dell en **support.dell.com** o consultar “Cómo ponerse en contacto con Dell” en la página 53 para obtener ayuda.

Hard-disk (HDD) drive failure (Error de la unidad de disco duro): posible fallo de la unidad de disco duro durante la prueba de inicio (consulte “Cómo ponerse en contacto con Dell” en la página 53 para obtener ayuda).

Hard-disk (HDD) drive read failure (Error de lectura de la unidad de disco duro): posible fallo de la unidad de disco duro durante la prueba de inicio (consulte “Cómo ponerse en contacto con Dell” en la página 53 para obtener ayuda).

Keyboard failure (Error de teclado): error del teclado o cable suelto de éste.

No boot device available (No hay ningún dispositivo de inicio disponible): no hay partición de inicio en la unidad de disco duro, el conector de la unidad de disco duro está suelto o no existe ningún dispositivo de inicio.

- Si la unidad de disco duro es el dispositivo de inicio, asegúrese de que el conector está conectado y de que la unidad está instalada correctamente y dividida en particiones como dispositivo de inicio.
- Introduzca la configuración de sistema y asegúrese de que la información de la secuencia de inicio es correcta (consulte la *Guía tecnológica de Dell* instalada en el disco duro o el sitio Web de la asistencia de Dell en support.dell.com).

No timer tick interrupt (No hay interrupción de tic de temporizador): puede que haya un error de funcionamiento de un chip de la placa base o un fallo en la placa madre (consulte el “Cómo ponerse en contacto con Dell” en la página 53 para obtener ayuda).

USB over current error (Error de sobrecorriente del USB): desconecte el dispositivo USB.

El dispositivo USB necesita más potencia para poder funcionar correctamente. Utilice una fuente de alimentación externa para conectarlo o, si el dispositivo tiene dos cables USB, conecte los dos.

NOTICE - Hard Drive SELF MONITORING SYSTEM has reported that a parameter has exceeded its normal operating range. Dell recommends that you back up your data regularly. A parameter out of range may or may not indicate a potential hard drive problem (NOTA: El SISTEMA DE AUTOVIGILANCIA del disco duro ha detectado que un parámetro excede de su margen normal de funcionamiento. Dell recomienda que realice copias de seguridad con regularidad. Un parámetro que se halle fuera del margen puede indicar o no un problema potencial de la unidad de disco duro): error S.M.A.R.T, posible error de la unidad de disco duro. Esta función puede habilitarse o deshabilitarse en la configuración del BIOS (consulte “Cómo ponerse en contacto con Dell” en la página 53 para obtener ayuda).

Solucionador de problemas de hardware

Si durante la instalación del sistema operativo un dispositivo no se detecta o bien se detecta pero no está configurado correctamente, puede utilizar el **solucionador de problemas de hardware** para resolver la incompatibilidad.

Para iniciar el solucionador de problemas de hardware:

1. Haga clic en el botón Inicio y, a continuación, seleccione **Ayuda y soporte técnico**.
2. Escriba `hardware troubleshooter` (solucionador de problemas de hardware) en el campo de búsqueda y pulse <Entrar> para iniciar la búsqueda.
3. En los resultados de la búsqueda seleccione la opción que mejor describa el problema y siga el resto de pasos para solucionarlo.

Dell Diagnostics

Si tiene problemas con el equipo, realice las pruebas del apartado “Bloqueos y problemas con el software” de la página 31 y ejecute Dell Diagnostics antes de ponerse en contacto con Dell (consulte “Cómo ponerse en contacto con Dell” en la página 53) para solicitar asistencia técnica.

Se recomienda imprimir estos procesos antes de empezar.

 **NOTA:** Los Dell Diagnostics sólo funcionan en los ordenadores Dell.

 **NOTA:** El soporte *Drivers and Utilities* (Controladores y utilidades) es opcional y es posible que no se entregue con el equipo.

Revise la información de configuración del equipo y asegúrese de que el dispositivo que desea probar aparece en la configuración del sistema y está activo. Consulte la sección Configuración del sistema en la *Guía tecnológica de Dell*.

Uso de las herramientas de soporte

Inicie los Dell Diagnostics (Diagnósticos de Dell) desde el disco duro o desde el soporte *Drivers and Utilities* (Controladores y utilidades).

Inicio de Dell Diagnostics desde la unidad de disco duro

Los Dell Diagnostics están situados en una partición oculta para la utilidad de diagnóstico (Diagnostic) de la unidad de disco duro.

 **NOTA:** Si el equipo no muestra ninguna imagen en la pantalla, póngase en contacto con Dell (consulte “Cómo ponerse en contacto con Dell” en la página 53).

1. Asegúrese de que el equipo está conectado a una toma eléctrica que se sepa funciona correctamente.
2. Encienda (o reinicie) el equipo.
3. Cuando aparezca el logotipo DELL™, pulse <F12> inmediatamente. Seleccione **Diagnostics** del menú de inicio y pulse <Entrar>.



 **NOTA:** Si espera demasiado y aparece el logotipo del sistema operativo, siga esperando hasta que aparezca el escritorio de Microsoft® Windows®; a continuación, apague el equipo e inténtelo de nuevo.

 **NOTA:** Si aparece un mensaje indicando que no se ha encontrado ninguna partición para la utilidad de diagnóstico, ejecute los Dell Diagnostics desde el soporte *Drivers and Utilities*.

4. Pulse cualquier tecla para iniciar los Dell Diagnostics desde la partición para la utilidad de diagnóstico del disco duro.

Iniciar Dell Diagnostics desde el soporte Drivers and Utilities

 **NOTA:** Puede que su equipo no tenga una unidad óptica. Utilice una unidad óptica externa o cualquier dispositivo de almacenamiento externo para los procedimientos relacionados con soportes multimedia.

1. Inserte el soporte *Drivers and Utilities* (Controladores y utilidades).
2. Apague y reinicie el equipo. Cuando aparezca el logotipo de DELL, pulse <F2> inmediatamente.
 **NOTA:** Si espera demasiado y aparece el logotipo del sistema operativo, siga esperando hasta que aparezca el escritorio de Microsoft® Windows®; a continuación, apague el equipo e inténtelo de nuevo.
 **NOTA:** Los pasos a continuación cambian la secuencia de inicio sólo una vez. En el siguiente inicio, el equipo se iniciará con los dispositivos especificados en el programa de configuración del sistema.
3. Cuando aparezca la lista de dispositivos de inicio, resalte **CD/DVD/CD-RW** y pulse <Entrar>.
4. Seleccione la opción **Seleccionar desde CD-ROM** del menú que aparece y pulse <Entrar>.
5. Pulse 1 para iniciar el menú del CD y <Entrar> para continuar.
6. Seleccione **Run the 32 Bit Dell Diagnostics** (Ejecutar los Dell Diagnostics de 32 bits) en la lista numerada. Si se enumeran varias versiones, seleccione la más adecuada para su equipo.
7. Cuando aparezca el **Menú principal** de Dell Diagnostics, seleccione la prueba que desea ejecutar.

Restauración del sistema operativo

Dispone de los métodos siguientes para restaurar el sistema operativo:

- La función Restaurar sistema devuelve el equipo a un estado operativo anterior sin que esto afecte a los archivos de datos. Utilice Restaurar Sistema como la primera solución para recuperar su sistema operativo y conservar los archivos de datos.
- Factory Image Restore restaura su unidad de disco duro al estado operativo en el que estaba cuando adquirió el equipo. Este procedimiento borra permanentemente todos los datos de la unidad de disco duro y quita cualquier aplicación que se instaló después de haber recibido el equipo. Use Factory Image Restore de Dell únicamente si Restaurar sistema no soluciona su problema en el sistema operativo.
- Si ha recibido un disco del Sistema operativo con el equipo, puede utilizarlo para restaurar

el sistema operativo. Sin embargo, utilizar el disco del sistema operativo también provoca la eliminación de todos los datos de la unidad de disco duro. Utilícelo sólo si la función Restaurar sistema no resolvió el problema del sistema operativo.

Restaurar sistema

El sistema operativo Windows proporciona la opción Restaurar sistema, que permite volver a un estado operativo anterior del equipo (sin que ello afecte a los archivos de datos) si, al realizar cambios en el hardware, en el software o en otros valores del sistema, el equipo se encuentra en un estado operativo no deseado. Cualquier cambio que haga Restaurar el sistema en el equipo será totalmente reversible.

 **PRECAUCIÓN: Realice copias de seguridad periódicas de los archivos de datos. La función Restaurar sistema no supervisa ni recupera los archivos de datos.**

 **NOTA:** Los procedimientos descritos en este documento corresponden a la vista predeterminada de Windows, de modo que es posible que no sean de aplicación si configura el equipo Dell™ con la vista clásica de Windows.

Inicio de Restaurar sistema en Windows Vista

1. Haga clic en **Iniciar** .
2. En el cuadro de **iniciar búsqueda** escriba `Restaurar sistema` y pulse <Entrar>.

 **NOTA:** Es posible que aparezca la ventana **Control de cuentas de usuario**. Si es usted un administrador del equipo, haga clic en **Continuar**; en caso contrario, póngase en contacto con su administrador para continuar con la acción que desee.

3. Haga clic en **Siguiente** y siga las restantes indicaciones de la pantalla.

En el caso de que Restaurar el sistema no resuelva el problema, puede deshacer la última restauración del sistema.

Inicio de Restaurar sistema en Windows XP

1. Haga clic en **Inicio** → **Todos los programas** → **Accesorios** → **Herramientas del sistema** → **Restaurar sistema**.
2. En la pantalla de bienvenida, haga clic en **Siguiente**.
3. Siga las instrucciones que aparecen en la pantalla.

Deshacer el último Restaurar sistema en Windows Vista

 **NOTA:** Antes de deshacer la última restauración del sistema, guarde y cierre todos los archivos abiertos y cierre todos los programas. No modifique, abra ni suprima ningún archivo ni programa hasta que la restauración del sistema haya finalizado.

1. Haga clic en **Iniciar** .
2. En el cuadro de **Iniciar búsqueda** escriba `Restaurar sistema` y pulse <Entrar>.
3. Seleccione **Deshacer la última restauración** y haga clic en **Siguiente**.

Deshacer el último Restaurar sistema en Windows XP

 **NOTA:** Antes de deshacer la última restauración del sistema, guarde y cierre todos los archivos abiertos y cierre todos los programas. No modifique, abra ni suprima ningún archivo ni programa hasta que la restauración del sistema haya finalizado.

1. Haga clic en **Inicio** → **Todos los programas** → **Accesorios** → **Herramientas del sistema** → **Restaurar sistema**.
2. En la pantalla de bienvenida, haga clic en **Deshacer la última restauración** y, a continuación, haga clic en **Siguiente**.
3. Siga las instrucciones que aparecen en la pantalla.

Uso de Restaurar PC de Dell™ en Windows XP

 **PRECAUCIÓN:** Al utilizar la función Restaurar PC de Dell se borrarán permanentemente todos los datos de la unidad de disco duro y se eliminarán los programas o controladores instalados después de haber recibido el equipo. Si es posible, cree una copia de seguridad de todos los datos antes de utilizar estas opciones. Use PC Restore (Restaurar PC) únicamente si Restaurar sistema no soluciona su problema en el sistema operativo.

 **NOTA:** Es posible que Restaurar PC de Dell por Symantec y Factory Image Restore de Dell no estén disponibles en determinados países o determinados equipos.

Utilice Dell PC Restore de Symantec únicamente como último recurso para restaurar el sistema operativo. Estas funciones restauran su unidad de disco duro al estado operativo en el que

estaba cuando adquirió el equipo. Todos los programas o archivos que haya añadido desde que recibió el equipo, incluidos los archivos de datos, se eliminarán de forma permanente de la unidad de disco duro. Los archivos de datos pueden ser documentos, hojas de cálculo, mensajes de correo electrónico, fotografías digitales, archivos de música, etc. Si es posible, cree una copia de seguridad de todos los datos antes de utilizar la función Restaurar PC.

Uso de Restaurar PC:

1. Encienda el equipo.

Durante el proceso de inicio, en la parte superior de la pantalla aparecerá una barra azul con el texto **www.dell.com**.

2. Nada más ver la barra azul, pulse <Ctrl><F11>. Si no logra pulsar <Ctrl><F11> a tiempo, deje que el equipo termine el reinicio y vuelva a reiniciarlo de nuevo.

 **PRECAUCIÓN: Si no desea continuar con Restaurar PC, haga clic en Reiniciar.**

3. Haga clic en **Restaurar** y en **Confirmar**.

El proceso de restauración tardará aproximadamente de 6 a 10 minutos en finalizar.

4. Cuando se le solicite, haga clic en **Finalizar** para reiniciar el equipo.

 **NOTA:** No apague el equipo manualmente. Haga clic en **Finalizar** y espere hasta que el ordenador se reinicie completamente.

5. Cuando se le solicite, haga clic en **Sí**.

El equipo se reinicia. Dado que se ha restaurado el equipo a su estado operativo original, las pantallas que aparecen, como por ejemplo la del contrato de licencia del usuario final, son las mismas que las que aparecieron la primera vez que se encendió el equipo.

6. Haga clic en **Siguiente**.

Aparece la pantalla Restaurar sistema y, a continuación, el equipo se reinicia.

Cuando se reinicie, haga clic en **Aceptar**.

Dell Factory Image Restore

 **PRECAUCIÓN:** Al utilizar **Factory Image Restore** de Dell se borrarán permanentemente todos los datos de la unidad de disco duro y se eliminarán las aplicaciones o controladores instalados después de haber recibido el equipo. Si es posible, cree una copia de seguridad de todos los datos antes de utilizar esta opción. Use **Factory Image Restore de Dell** únicamente si **Restaurar sistema** no soluciona su problema en el sistema operativo.

 **NOTA:** Es posible que **Factory Image Restore** no esté disponible en determinados países o determinados equipos.

Utilícelo solamente como último recurso para restaurar su sistema operativo. Estas funciones restauran su unidad de disco duro al estado operativo en el que estaba cuando adquirió el equipo. Todos los programas o archivos que haya añadido desde que recibió el equipo,

incluidos los archivos de datos, se eliminarán de forma permanente de la unidad de disco duro. Los archivos de datos pueden ser documentos, hojas de cálculo, mensajes de correo electrónico, fotografías digitales, archivos de música, etc. Si es posible, cree una copia de seguridad de todos los datos antes de utilizar la función **Factory Image Restore**.

Dell Factory Image Restore

1. Encienda el equipo. Cuando aparezca el logotipo de Dell, pulse <F8> varias veces para acceder a la ventana **Vista Advanced Boot Options** (Opciones avanzadas de inicio de Vista).
2. Seleccione **Repair Your Computer** (Reparar el equipo).
3. Aparecerá la ventana **System Recovery Options** (Opciones de recuperación del sistema).
4. Seleccione un diseño de teclado y, a continuación, haga clic en **Siguiente**.

5. Para acceder a las opciones de recuperación, inicie sesión como usuario local. Para acceder a la indicación de comando, escriba `administrador` en el campo **Nombre de usuario** y haga clic en **Aceptar**.
6. Haga clic en **Dell Factory Image Restore**. Aparecerá la pantalla de bienvenida de **Dell Factory Image Restore**.
 -  **NOTA:** Dependiendo de la configuración, es posible que tenga que seleccionar **Dell Factory Tools** y, a continuación, **Dell Factory Image Restore**.
7. Haga clic en **Siguiente**. Se mostrará la pantalla de **confirmación de borrado de datos**.
 -  **NOTA:** Si no desea continuar con Factory Image Restore, haga clic en **Cancelar**.
8. Seleccione la casilla de verificación para confirmar que desea continuar reformateando la unidad de disco duro y restaurando el software del sistema a los valores de fábrica y, a continuación, haga clic en **Siguiente**.

El proceso de restauración comenzará. Esto puede llevar cinco o más minutos. Se mostrará un mensaje cuando el sistema operativo y las aplicaciones preinstaladas hayan sido restaurados a los valores de fábrica.

9. Haga clic en **Finalizar** para reiniciar el sistema.

Reinstalación del sistema operativo

Antes de comenzar

Si está considerando volver a instalar el sistema operativo de Windows para corregir un problema con un controlador instalado recientemente, inténtelo primero utilizando Volver al controlador anterior de dispositivos Windows. Si con esto no se soluciona el problema, utilice la función Restaurar sistema para que el sistema operativo vuelva al estado anterior a la instalación del nuevo controlador de dispositivo. Consulte el apartado “Restaurar sistema” en la página 40.

 **PRECAUCIÓN:** Antes de llevar a cabo la instalación, haga una copia de seguridad de todos los archivos de datos en el disco duro principal. En las configuraciones convencionales de disco duro, la unidad de disco duro es la primera que detecta el equipo.

Para volver a instalar Windows, necesitará los elementos siguientes:

- Soporte del *Sistema operativo de Dell*
- Soporte *Drivers and Utilities de Dell*

 **NOTA:** El soporte *Drivers and Utilities* de *Dell* contiene controladores que fueron instalados durante el montaje del equipo. Utilice el soporte *Drivers and Utilities* de *Dell* para cargar todos los controladores necesarios. En función de la región desde la que se realizó el pedido del equipo, o de si solicitó el soporte, los soportes *Drivers and utilities* y *Sistema operativo* de *Dell* podrían no entregársele con el equipo.

Reinstalación de Windows

El proceso de reinstalación puede tardar entre una y dos horas. Una vez finalizada la reinstalación del sistema operativo, deberá reinstalar los controladores de dispositivo y el software antivirus, entre otros.

 **NOTA:** Puede que su equipo no tenga una unidad óptica. Utilice una unidad óptica externa o cualquier dispositivo de almacenamiento externo para los procedimientos relacionados con soportes multimedia.

1. Guarde y cierre los archivos que tenga abiertos y salga de todos los programas.
2. Inserte el disco del *Sistema operativo*.
3. Haga clic en **Salir** si aparece el mensaje **Instalar Windows**.
4. Reinicie el equipo.
5. Cuando aparezca el logotipo de **DELL**, pulse <F2> inmediatamente.

 **NOTA:** Si espera demasiado y aparece el logotipo del sistema operativo, siga esperando hasta que aparezca el escritorio de Microsoft® Windows®; a continuación, apague el equipo e inténtelo de nuevo.

 **NOTA:** Los pasos a continuación cambian la secuencia de inicio sólo una vez. En el siguiente inicio, el equipo se iniciará con los dispositivos especificados en el programa de configuración del sistema.

6. Cuando aparezca la lista de dispositivos de inicio, resalte **Unidad de CD/DVD/CD-RW** y pulse <Entrar>.

7. Pulse cualquier tecla para **Iniciar desde CD-ROM**. Siga las instrucciones que aparecen en la pantalla para completar la instalación.

Obtención de ayuda

Si tiene problemas con su equipo, puede realizar los siguientes pasos para diagnosticar y solucionar el problema:

1. Consulte “Solución de problemas” en la página 28 para ver información y procedimientos relativos al problema que esté experimentando el equipo.
2. Consulte “Dell Diagnostics” en la página 37 para ver los procedimientos sobre cómo ejecutar los Dell Diagnostics.
3. Rellene la “Lista de verificación de diagnósticos” en la página 53.
4. Utilice la amplia gama de servicios en línea de Dell disponibles en la asistencia de Dell (support.dell.com) para obtener ayuda sobre la instalación y los procedimientos de solución de problemas. Consulte los “Servicios en línea” en la página 49 para ver una lista más completa de la asistencia en línea de Dell.

5. Si los anteriores pasos no le han resuelto el problema, consulte “Antes de comenzar” en la página 52 y, a continuación, “Cómo ponerse en contacto con Dell” en la página 53.

 **NOTA:** Llame al servicio de asistencia técnica desde un teléfono situado al lado del equipo o en éste para que puedan guiarle en los procedimientos necesarios.

 **NOTA:** Es posible que el sistema de código de servicio rápido de Dell no esté disponible en todos los países.

Quando el sistema telefónico automatizado de Dell lo solicite, marque el código de servicio rápido para dirigir su llamada directamente al personal de servicio que corresponda. Si no tiene un código de servicio rápido, abra la carpeta **Dell Accesorios** (Accesorios Dell), haga doble clic en el icono **Express Service Code** (Código de servicio rápido) y siga las instrucciones que se indican.

 **NOTA:** Algunos de los servicios que se describen a continuación no siempre están disponibles en todos los lugares fuera de la parte continental de EE.UU. Póngase en contacto con su representante local de Dell para obtener información sobre su disponibilidad.

Servicio al cliente y asistencia técnica

El servicio de asistencia de Dell está disponible para responder sus preguntas sobre el hardware Dell. Nuestro personal de asistencia utiliza diagnósticos informatizados para proporcionar respuestas rápidas y precisas.

Para ponerse en contacto con el servicio de asistencia de Dell, consulte el apartado “Antes de comenzar” en la página 52 y, a continuación, vea la información de contacto de su región o visite **support.dell.com**.

DellConnect™

DellConnect es una sencilla herramienta de acceso en línea que permite al asociado de servicio y asistencia de Dell acceder a su equipo a través de una conexión de banda ancha, diagnosticar su problema y repararlo bajo su supervisión. Para más información, vaya a **www.dell.com/DellConnect**.

Servicios en línea

Puede aprender de productos y servicios Dell en los sitios web siguientes:

- **www.dell.com**
- **www.dell.com/ap** (únicamente para países asiáticos y del Pacífico)
- **www.dell.com/jp** (únicamente para Japón)
- **www.euro.dell.com** (únicamente para Europa)
- **www.dell.com/la** (únicamente para países de Latinoamérica y Caribe)
- **www.dell.ca** (únicamente para Canadá)

Obtención de ayuda

Puede acceder al servicio de asistencia de Dell a través de los siguientes sitios Web y direcciones de correo electrónico:

Sitios web de soporte técnico de Dell

- **support.dell.com**
- **support.jp.dell.com** (únicamente para Japón)
- **support.euro.dell.com** (únicamente para Europa)

Direcciones de correo electrónico de soporte técnico de Dell

- **mobile_support@us.dell.com**
- **support@us.dell.com**
- **la-techsupport@dell.com** (únicamente para países de Latinoamérica y Caribe)
- **apsupport@dell.com** (únicamente para países asiáticos y del Pacífico)

Direcciones de correo electrónico de mercadeo y ventas de Dell

- **apmarketing@dell.com** (únicamente para países asiáticos y del Pacífico)

- **sales_canada@dell.com** (únicamente para Canadá)

FTP (File Transfer Protocol, Protocolo de transferencia de archivos) anónimo

- **ftp.dell.com**

Regístrese como usuario: `anonymous` (anónimo) y utilice su dirección de correo electrónico como contraseña.

Servicio automatizado de estado de pedidos

Para comprobar el estado de un pedido de cualquier producto Dell que haya solicitado, puede dirigirse a **support.dell.com** o llamar al servicio automatizado de comprobación de estado de los pedidos. Un contestador automático le pedirá los datos necesarios para buscar el pedido e informarle sobre su estado. Para ver el número de teléfono al que llamar en su región por problemas con el pedido, consulte “Cómo ponerse en contacto con Dell” en la página 53.

Si tiene algún problema con un pedido (por ejemplo, falta algún componente, hay componentes equivocados o la factura es incorrecta), póngase en contacto con el departamento de atención al cliente de Dell. Tenga a mano la factura o el albarán cuando haga la llamada. Para ver el número de teléfono al que llamar en su región, consulte “Cómo ponerse en contacto con Dell” en la página 53.

Información sobre productos

Si necesita información sobre otros productos disponibles de Dell o si desea realizar un pedido, visite la página web de Dell en **www.dell.com**. Para saber el número de teléfono al que debe llamar para hablar con un especialista en ventas, consulte “Cómo ponerse en contacto con Dell” en la página 53.

Devolución de productos para su reparación en garantía o para abono

Prepare todos los artículos que vaya a devolver, ya sea para su reparación bajo garantía o para que le devuelvan el importe, de la manera siguiente:

1. Llame a Dell para obtener un número de autorización para devolución de material y anótelos de manera clara y destacada en el exterior de la caja.

 **NOTA:** Para ver el número de teléfono al que llamar en su región, consulte “Cómo ponerse en contacto con Dell” en la página 53.

2. Incluya una copia de la factura y una carta que describa el motivo de la devolución.
3. Incluya una copia de la Lista de verificación de diagnósticos (consulte “Dell Diagnostics” en la página 37) indicando las pruebas que ha ejecutado y todos los mensajes de error mostrados por los Dell Diagnostics (consulte “Dell Diagnostics” en la página 37).

4. Si la devolución es para obtener un abono, incluya todos los accesorios que pertenezcan a los artículos que desea devolver (cables de alimentación, software, guías, etc.).
5. Embale el equipo que vaya a devolver en el embalaje original (o uno equivalente).

 **NOTA:** Usted será responsable del pago de los gastos de envío. Asimismo, tiene la obligación de asegurar el producto devuelto y asumir el riesgo en caso de pérdida durante el envío a Dell. No se aceptará el envío de paquetes a portes debidos.

 **NOTA:** Cualquier devolución que no satisfaga los requisitos indicados no será aceptada por el departamento de recepción de Dell y le será devuelta.

Antes de comenzar

 **NOTA:** Tenga a mano el código de servicio rápido cuando llame. El código contribuirá a que el sistema telefónico automatizado de asistencia de Dell gestione con mayor eficacia su llamada. Puede que también requiera la etiqueta de servicio (situada en la parte posterior o inferior del equipo).

Recuerde rellenar la siguiente Lista de verificación de diagnósticos. Si es posible, encienda el equipo antes de llamar a Dell para solicitar asistencia y haga la llamada desde un teléfono que esté cerca de éste. Es posible que se le pida que escriba algunos comandos con el teclado, que proporcione información detallada durante las operaciones o que pruebe otros procedimientos para solucionar problemas que únicamente pueden realizarse con el equipo. Asegúrese de tener a mano la documentación del ordenador.

Lista de verificación de diagnósticos

- Nombre:
- Fecha:
- Dirección:
- Teléfono:
- Etiqueta de servicio (código de barras en la parte posterior o inferior del equipo):
- Código de servicio urgente:
- Número de autorización para devolución de material (si se lo ha proporcionado un técnico de asistencia de Dell):
- Sistema operativo y versión:
- Dispositivos:
- Tarjetas de expansión:
- ¿El equipo está conectado a una red? Sí/No
- Red, versión y adaptador de red:
- Programas y versiones:

Consulte la documentación del sistema operativo para determinar el contenido de los archivos de inicio del equipo. Si el equipo está conectado a una impresora, imprima todos los archivos. Si no puede imprimirlos, tome nota del contenido de cada archivo antes de llamar a Dell.

- Mensaje de error, código de sonido o código de diagnóstico:
- Descripción del problema y procedimientos de solución que ha realizado:

Cómo ponerse en contacto con Dell

Los clientes de Estados Unidos pueden llamar al 800-WWW-DELL (800-999-3355).



NOTA: Si no tiene una conexión a Internet activa, puede encontrar información en la factura de compra, el albarán o el catálogo de productos de Dell.

Dell facilita diversas opciones de soporte y servicio en línea y por teléfono. La disponibilidad varía en función del país y el producto. Es posible que algunos de los servicios no se encuentren disponibles en su área.

Obtención de ayuda

Para ponerse en contacto con Dell por problemas de ventas, soporte técnico o del servicio de atención al cliente:

1. Visite **support.dell.com**.
2. Verifique su país o región en el menú desplegable **Elija un país/región** de la parte inferior de la página.
3. Haga clic en **Contacte con nosotros** en la parte izquierda de la página.
4. Seleccione el enlace del servicio o soporte que necesite.
5. Elija el método para ponerse en contacto con Dell que le resulte más conveniente.

Localización de más información y Recursos

Si necesita:

Reinstalar el sistema operativo.

Ejecutar el programa de diagnósticos del equipo, reinstalar el software del sistema de escritorio o actualizar controladores del equipo y archivos Léame.

Tener más información sobre el sistema operativo, mantenimiento de periféricos, RAID, Internet, Bluetooth®, redes y correo electrónico.

Actualizar el equipo con memoria nueva o adicional o una nueva unidad de disco duro.

Reinstalar o cambiar una pieza gastada o defectuosa.

Consulte:

Su soporte del sistema operativo.

El soporte *Drivers and Utilities* de Dell.

 **NOTA:** Las actualizaciones de controladores y documentación se encuentran en el sitio Web de la asistencia de Dell™ en **support.dell.com**.

La *Guía tecnológica de Dell* instalada en el disco duro.

El *Manual de servicio* del sitio Web de la asistencia de Dell en **support.dell.com**.

 **NOTA:** En algunos países, abrir o cambiar piezas del equipo puede anular la garantía. Compruebe la garantía y la política de devoluciones antes de manipular el interior del equipo.

Localización de más información y Recursos

Si necesita:

Conocer información sobre las mejores prácticas de seguridad para el equipo.

Revisar la información de la garantía, los términos y condiciones (sólo para EE.UU.), instrucciones de seguridad, información de carácter normativo, información ergonómica y el acuerdo de licencia de usuario final.

Encontrar la etiqueta de servicio/código de servicio rápido: deberá usar la etiqueta de servicio para identificar el equipo en **support.dell.com** o para ponerse en contacto con la asistencia técnica.

Consulte:

Los documentos de seguridad y normas que se entregan con el equipo, así como la página principal de cumplimiento de normas en **www.dell.com/regulatory_compliance**.

La parte posterior o de abajo del equipo.

Si necesita:

Encontrar acceso a controladores y descargas.

Acceder al soporte técnico y ayuda sobre el producto.

Comprobar el estado del pedido de nuevas compras.

Encontrar soluciones y respuestas a preguntas comunes.

Localizar información de las últimas actualizaciones sobre cambios en el equipo o material avanzado de referencia técnica para técnicos o usuarios experimentados.

Consulte:

El sitio de la asistencia de Dell™ en **support.dell.com**.

Especificaciones

Modelo de sistema

Dell™ Inspiron™ Mini 10

Esta sección ofrece información que puede necesitar al instalar o actualizar controladores, así como al actualizar el equipo.

 **NOTA:** Las ofertas pueden variar según la región. Para obtener más información sobre la configuración del equipo, haga clic en **Inicio** → **Ayuda y soporte técnico** y seleccione la opción para ver la información acerca de su equipo.

Procesador

Tipo	Intel® Atom™
Caché L2	512 MB
Frecuencia de bus externa	533-MT/s (133 MHz)

Memoria

Conectores	Ninguno
Capacidades	1 GB y 2 GB
Tipo de memoria	DDR2-800 (el bus DDR funciona solamente con ancho de banda de DDR2-533)
Configuración de memoria posible	1 GB, 2 GB

Información del equipo

Conjunto de chips del sistema	Intel LPIA (Low Power Intel Architecture) Poulsbo US15W
Amplitud del bus de datos	64 bits
Amplitud del bus de DRAM	Buses de 64 bits de canal único
Amplitud del bus de direcciones del procesador	32 bits
Flash EEPROM	1 MB
Almacenamiento interno	Unidad de disco duro SATA de 2,5 pulgadas, Unidad de disco duro SSD de 2,5 pulgadas
Sintonizador de TV	Módulo de sintonizador de TV interno

Comunicaciones

Tipo de módem	Módem externo USB V.92 56K
Interfaz del módem	Bus serie universal (USB)
Adaptador de red	Tarjeta de sistema LAN Ethernet 10/100
Inalámbrica	WLAN, WiMax, WWAN/GPS (minitarjeta 3G que puede activar 3G o GPS o ambas), tecnología inalámbrica Bluetooth®

Especificaciones

Vídeo

Controlador de vídeo	Intel LPIA Poulso
Memoria de vídeo	8 MB de memoria de sistema (compartida)
Interfaz LCD	LVDS

Audio

Tipo de audio	Audio de alta definición de 2 canales con SRS Premium Sound™ opcional
Controlador de audio	ALC269
Conversión a estéreo	24 bits (de analógico a digital y de digital a analógico)

Audio

Interfaz interna	Audio Intel de alta definición
Interfaz externa	Micrófono analógico integrado, altavoz analógico integrado
Altavoz	Dos altavoces de 1,0 vatio
Amplificador de altavoz interno	1,0 vatios por canal
Controles de volumen	Controlado por programa de software

Conectores

Audio	Conector de micrófono, un conector de auriculares/ altavoces estéreo, MIC digital con módulo de cámara (opcional)
-------	---

Conectores

Mini-Card (minitarjeta)	Dos ranuras para minitarjeta de tamaño completo y una ranura para minitarjeta de tamaño medio. La ranura media admite interfaz doble y las ranuras completas solo admiten USB
Adaptador de red	Puerto RJ45
USB	Tres conectores de 4 patas compatibles con USB 2.0
Vídeo	Conector HDMI de tipo A de 19 patas

Pantalla

Tipo	WSVGA AG de 10,1 pulgadas HD AG de 10,1 pulgadas
------	---

Pantalla*Dimensiones:*

Altura	WSVGA AG 222,72 mm (8,76 pulg.) HD AG 222,73 mm (8,76 pulg.)
Anchura	WSVGA AG 125,28 mm (4,93 pulg.) HD AG 125,22 mm (4,92 pulg.)
Diagonal	255,52 mm (10,06 pulg.)
Resolución máxima	WSVGA AG 1024 x 600 HD AG 1366 x 768
Frecuencia de actualización	60 Hz
Ángulo de funcionamiento	0° (cerrado) a 135°

Especificaciones

Pantalla

Luminosidad	180 min WSVGA AG 200 tip. cd/m ² (media puntos 5) 230 min HD AG 250 tip. cd/m ² (media puntos 5)
-------------	---

Ángulos de vista:

Horizontal	±40° (CR≥10) tip. WSVGA AG ±60° (CR≥10) tip. HD AG
Vertical	+10° a +30° (CR≥10) tip. WSVGA AG +50° (CR≥10) tip. HD AG
Separación entre píxeles	WSVGA AG 0,2175 x 0,2175 mm HD AG 0,16305 x 0,16305 mm

Pantalla

Controles	El brillo se puede controlar mediante accesos directos de teclado (consulte la <i>Guía tecnológica de Dell</i> para obtener más información).
-----------	---

Teclado

Número de teclas	82 (EE.UU. y Canadá); 83 (Europa); 86 (Japón); 82 (Corea)
------------------	---

Cámara

Píxel	1,3 megapíxeles
Resolución de vídeo	320 x 240 ~ 1280 x 1024 (640 x 480 a 30 fps)
Ángulo de visión en diagonal	66°

Ratón táctil

Resolución de posición X/Y (modo de tabla de gráficos)	240 cpi
<i>Tamaño:</i>	
Anchura	Área activa mediante sensor de 78,5 mm (3,09 pulg.)
Altura	Rectángulo de 38 mm (1,49 pulg.)

Adaptador de CA

Tensión de entrada	100–240 VCA
Intensidad de entrada (máxima)	1 A
Frecuencia de entrada	50–60 Hz
Potencia de salida	30 W
Intensidad de salida	1,58 A (máximo)
Tensión nominal de salida	19,0 V CC

Dimensiones:

30 W (APD):

Altura	59,2 mm (2,33 pulg.)
Anchura	34 mm (1,34 pulg.)
Profundidad	85 mm (3,35 pulg.)
Peso (con cables)	0,15 kg (0,33 lb)

Especificaciones

Adaptador de CA

30 W (PI):

Altura	70 mm (2,76 pulg.)
Anchura	36 mm (1,42 pulg.)
Profundidad	78 mm (3,07 pulg.)
Peso (con cables)	0,156 kg (0,34 lb)

Características físicas

Altura	25,3 mm a 28 mm (0,99 pulg. a 1,10 pulg.)
Anchura	261 mm (10,27 pulg.)
Profundidad	182,5 mm (7,18 pulg.)
Peso (con batería de 3 celdas):	
Configurable a menos de	1,30 kg (2,86 lb)

Entorno del equipo

Intervalo de temperatura:

En funcionamiento	De 0° a 35 °C (32° a 95 °F)
En almacenamiento	De -20° a 65 °C (-4° a 149 °F)

Humedad relativa (máxima):

En funcionamiento	Del 10% al 90% (sin condensación)
En almacenamiento	Del 5% al 90% (sin condensación)

Vibración máxima (utilizando un espectro de vibración aleatoria que simula el entorno del usuario):

En funcionamiento	0,66 GRMS
Sin funcionar	1,3 GRMS

Entorno del equipo

Impacto máximo (para funcionamiento: medido con Dell Diagnostics en funcionamiento en la unidad de disco duro y un pulso de media onda sinusoidal durante 2 ms; para sin funcionamiento: medido también con los cabezales de la unidad de disco duro en posición de reposo y 2 ms de pulso de media onda sinusoidal):

En funcionamiento 110 GRMS

Sin funcionar 160 GRMS

Índice

A

adaptador de CA

tamaño y peso **63, 64**

ayuda

obtención de asistencia y soporte **48**

B

bus de expansión **59**

C

Centro de soporte técnico de Dell **34**

compatibilidad de memoria **58**

conexión

a Internet **10**

conexión a Internet **10**

conexión de red

ajuste **29**

66

conexión de red inalámbrica **28**

configuración, antes de comenzar **5**

conjunto de chips **59**

conservación de la energía **26**

controladores y descargas **57**

copias de seguridad

creación **27**

Cómo ponerse en contacto con Dell en línea **53**

D

daños, evitarlos **5**

datos, copias de seguridad **27**

DellConnect **49**

Dell Factory Image Restore **40**

devoluciones en garantía **51**

Direcciones de correo electrónico
para soporte técnico **50**
direcciones de correo electrónico **50**

E

energía
conservación **26**
envío de productos
para devolución o reparación **51**
equipo, configuración **5**
especificaciones **58**
estado del pedido **50**

F

flujo de aire, dejar **5**
funciones de software **25**

G

Guía tecnológica de Dell
para obtener más información **55**

I

inicio de sesión en FTP, anónimo **50**
ISP
Proveedor de servicios de Internet **10**

L

Lista de verificación de diagnósticos **53**
llamar a Dell **52**
localización de más información **55**

M

Mensajes del sistema **35**

O

opciones de reinstalación del sistema **40**

Índice

- P**
- personalización
 - su configuración de energía **26**
 - problemas, solución **28**
 - problemas de energía, solución **29**
 - problemas de hardware
 - diagnosticar **37**
 - problemas de memoria
 - solución **30**
 - problemas de software **31**
 - procesador **58**
 - productos
 - información y compra **51**
- R**
- recursos, localizar más **55**
 - red de cable
 - cable de red, conexión **7**
 - regletas de alimentación, uso **6**
 - reinstalación de Windows **40**
 - restauración de imagen de fábrica **44**
 - Restaurar sistema **40**
- S**
- servicio al cliente **49**
 - sitios de asistencia
 - en todo el mundo **49**
 - Sitio Web de la asistencia de Dell **57**
 - solucionador de problemas de hardware **37**
 - solución de problemas **28**
 - soporte técnico **49**
- V**
- velocidad de red
 - prueba **28**
 - ventilación, asegurar **5**

W

Windows, reinstalación **40**

Windows Vista®

asistente para compatibilidad de
programas **32**

configuración **10**

volver a instalar **46**

Windows XP **32**

